

Instructie sleutelhanger

Hoe ontwerpen we een sleutelhanger in Tinkercad?

In deze handleiding krijg je stap voor stap uitleg hoe je een 3D-sleutelhanger kunt ontwerpen in Tinkercad.

1

Log in op www.tinkercad.com en klik op het Tinkercad logo linksboven:



2

Je komt nu in het dashboard van Tinkercad terecht. Klik nu op 'Een nieuw ontwerp maken':

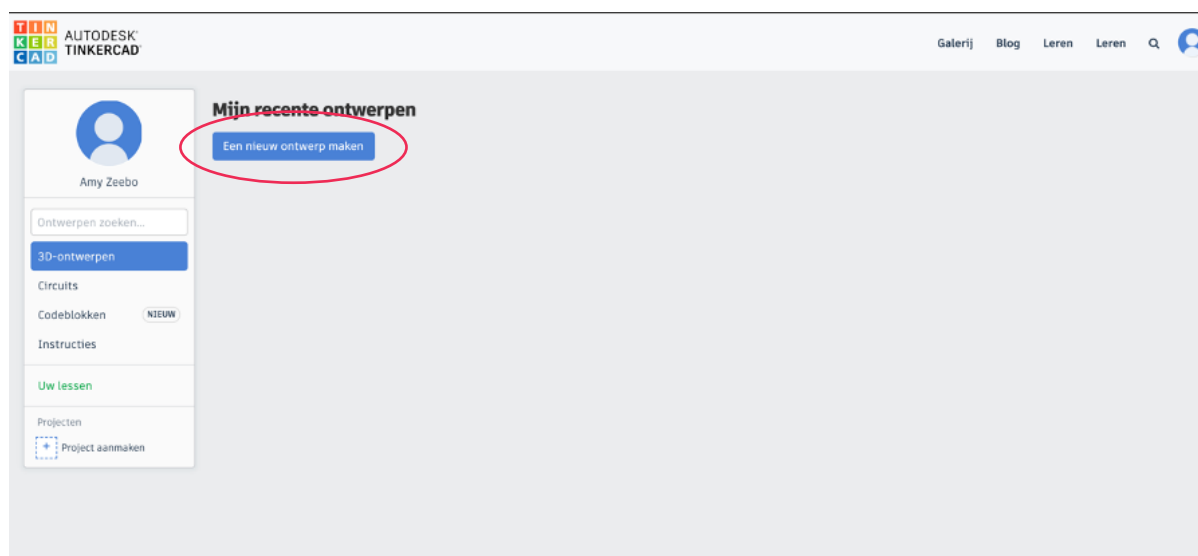

3

Vervolgens kom je in de ontwerpomgeving van Tinkercad en kun je aan de slag!

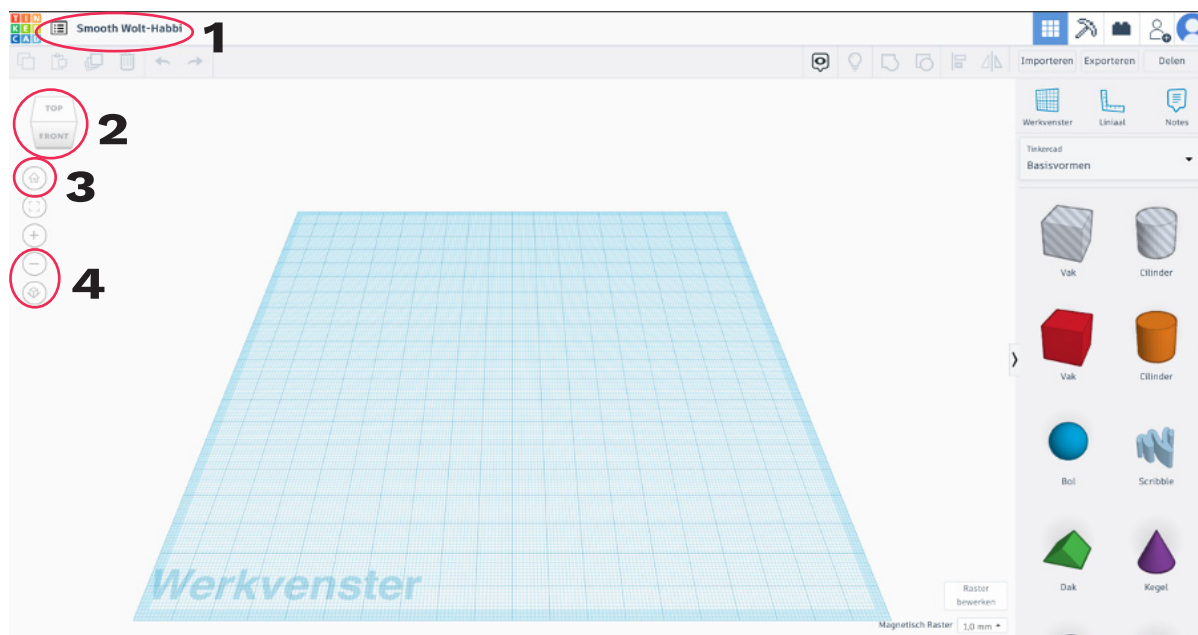

1. Hier kun je de naam van je ontwerp wijzigen.
2. Met het vierkantje kun je het werkblad draaien.
3. Als je de weg kwijt bent kun je op het huisje klikken om terug te gaan naar je beginscherm.
4. De plus en min tekens laten je in en uit zoomen in de ontwerpomgeving.

4

Klik en sleep het 'vak' of 'box' met de muis op het werkblad:

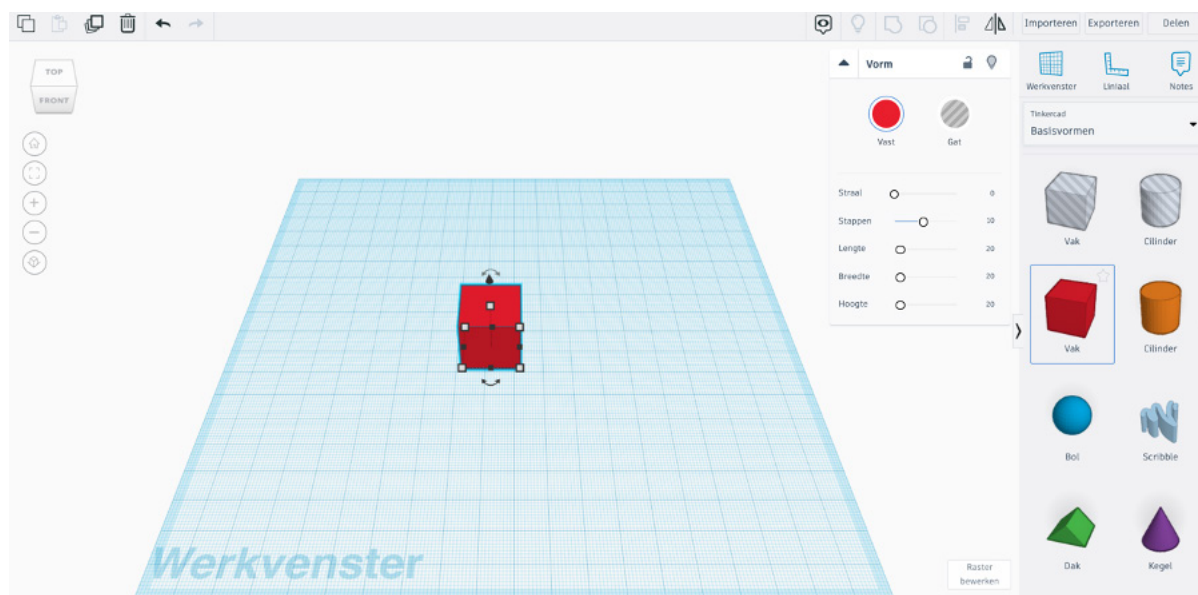

5 Je kunt de box groter of kleiner maken door met de muis één van de witte blokjes aan te klikken en te slepen. Maak de box 70 mm breed en 25 mm diep.

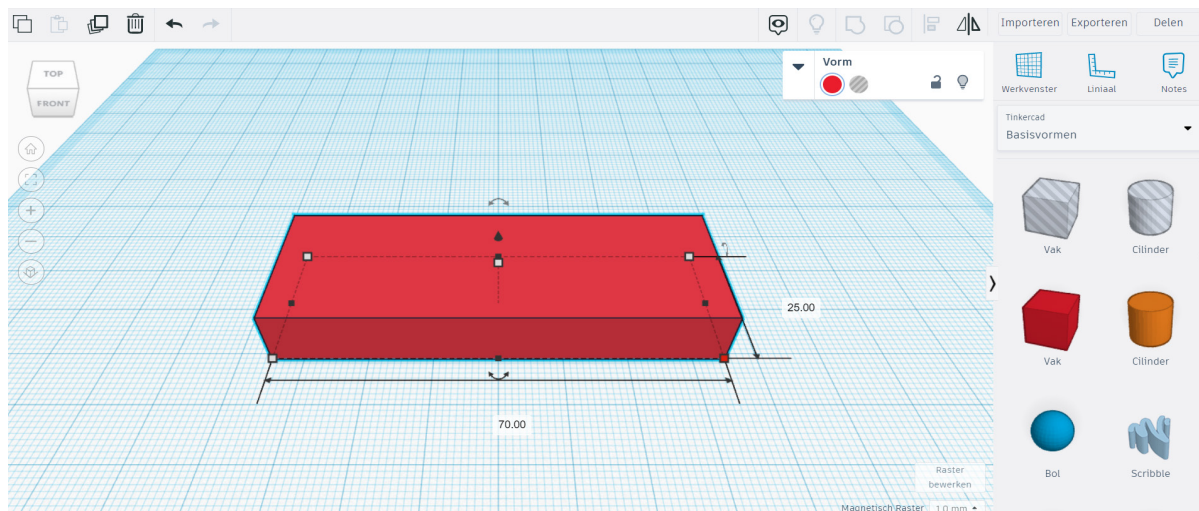

6 Maak de box op dezelfde manier wat platter, namelijk 3 mm.

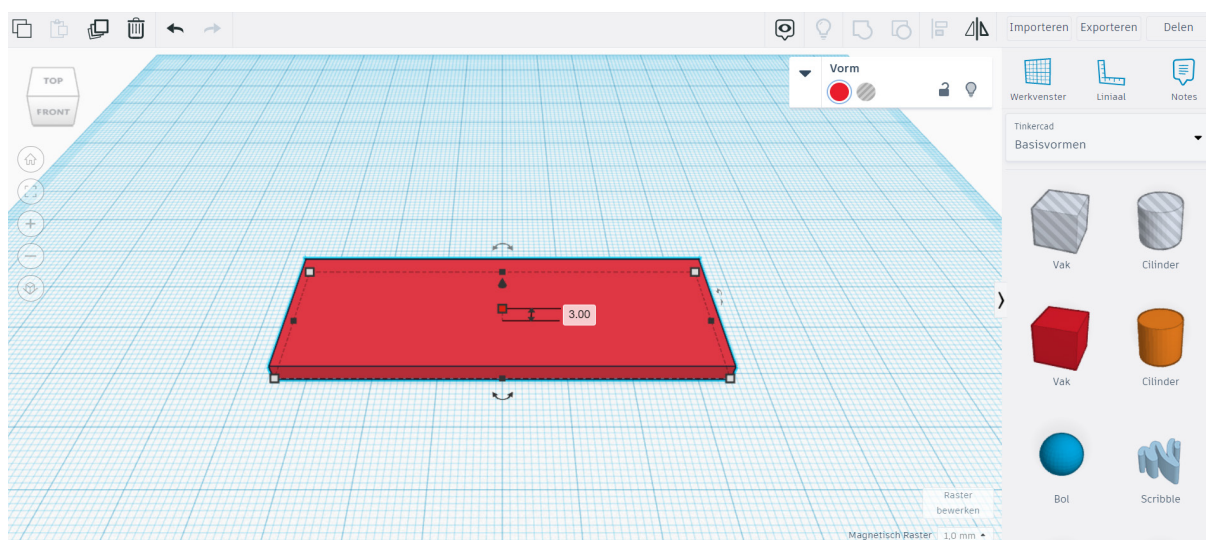

7 De sleutelhanger moet ergens aan kunnen hangen, dus maak een rondje aan de box: plaats een cilinder met een doorsnede van 25 mm.

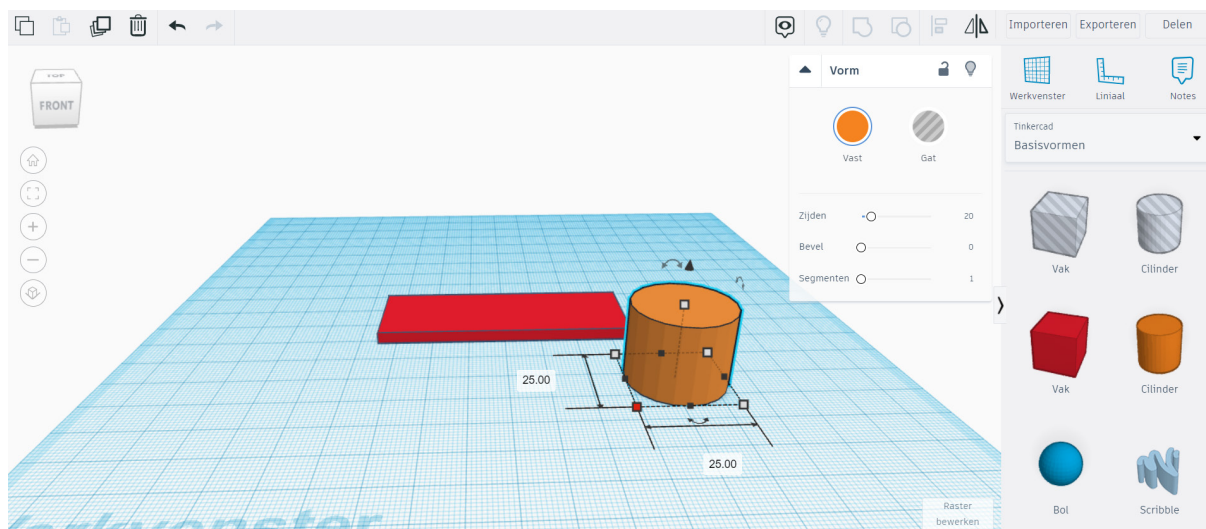

8 Maak de cilinder wat platter, namelijk 3 mm.

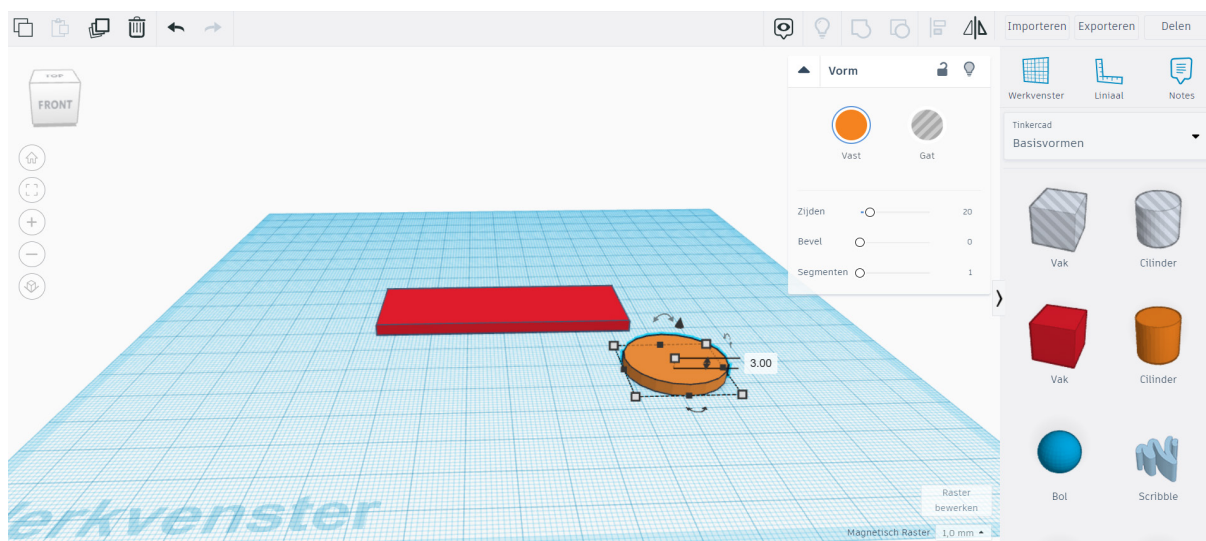

9 De cilinder is nu nog een beetje hoekig. Dit los je op door het aantal zijden te vergroten. Pas het aantal zijden aan naar 64:

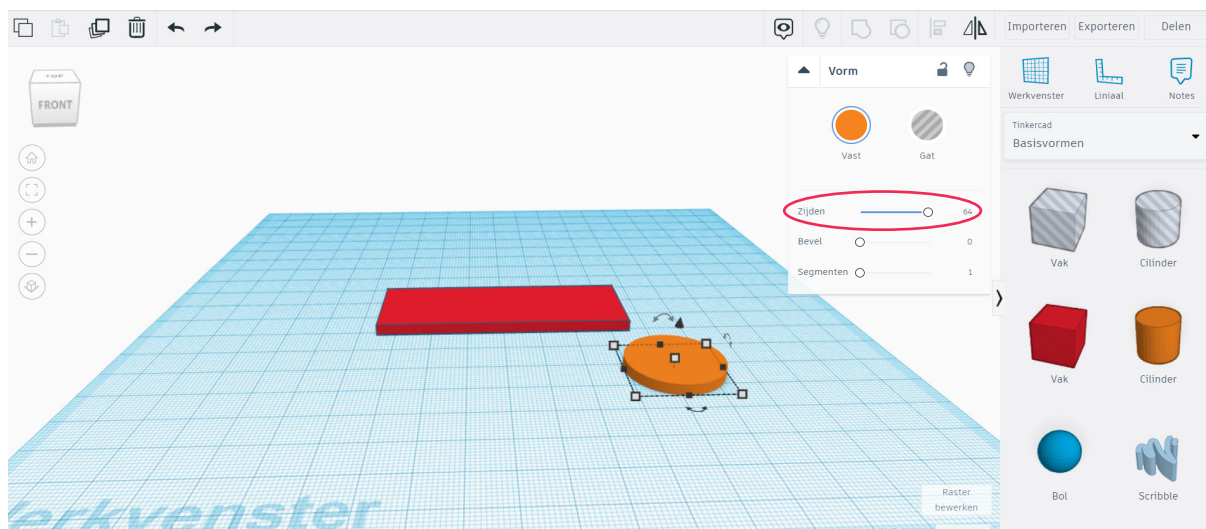

10 Verplaats de cilinder zoals in de afbeelding hieronder:

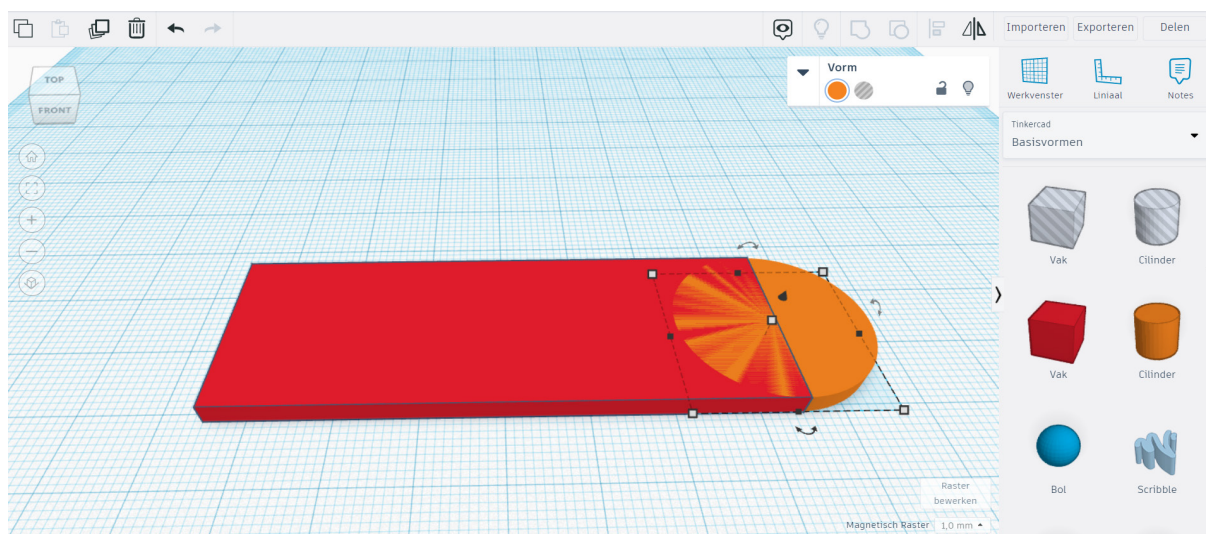

11

Selecteer de figuren en groepeer ze door op het groeperen icoon te klikken:

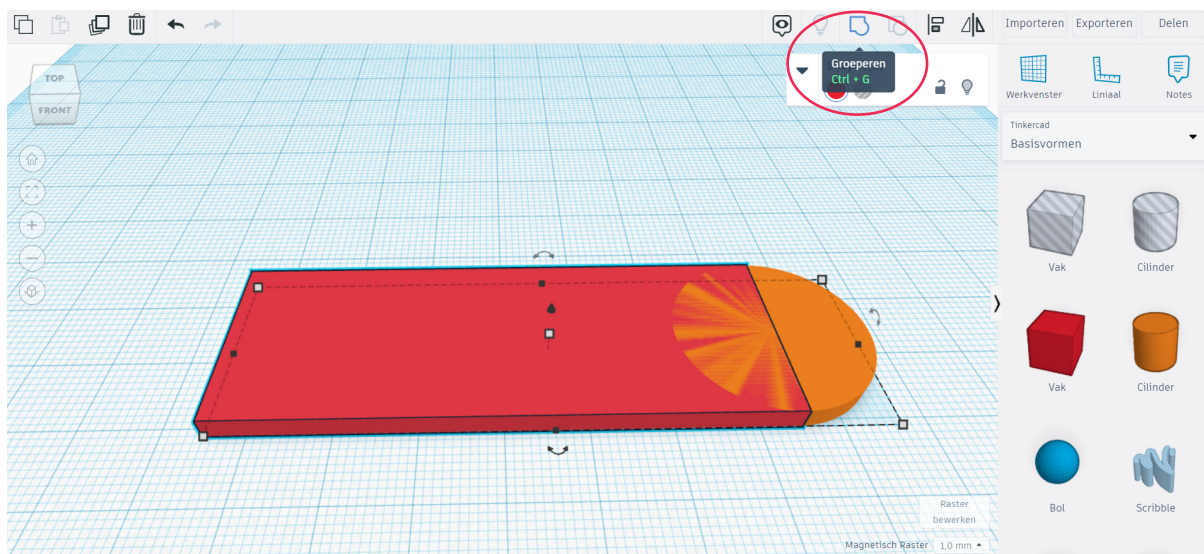

12

Maak nu het gat in de sleutelhanger: plaats een cilinder met een doorsnede van 17 mm. Maak de Cilinder platter, namelijk 3 mm. Verhoog het aantal zijden naar 64.

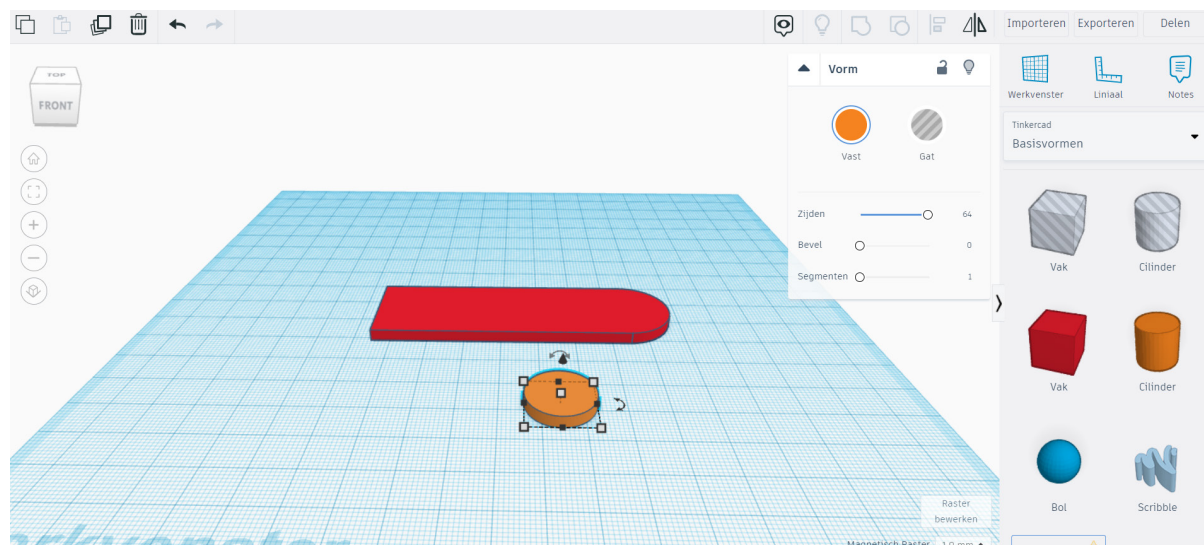

13 Maak van deze cilinder een gat door op 'gat' te klikken:

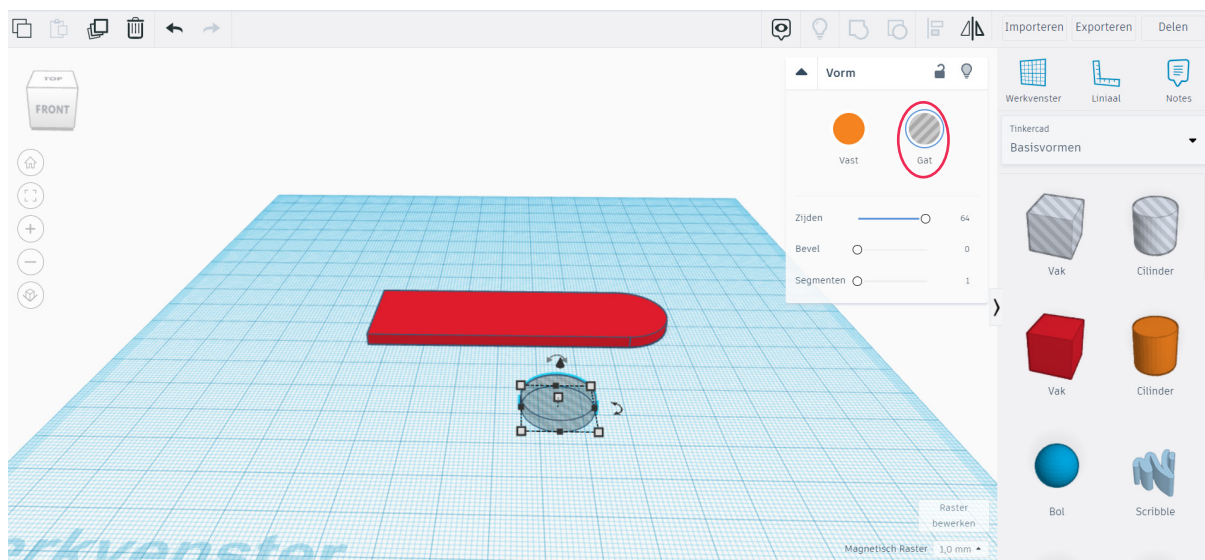

14 Verplaats de cilinder zoals in de afbeelding hieronder:

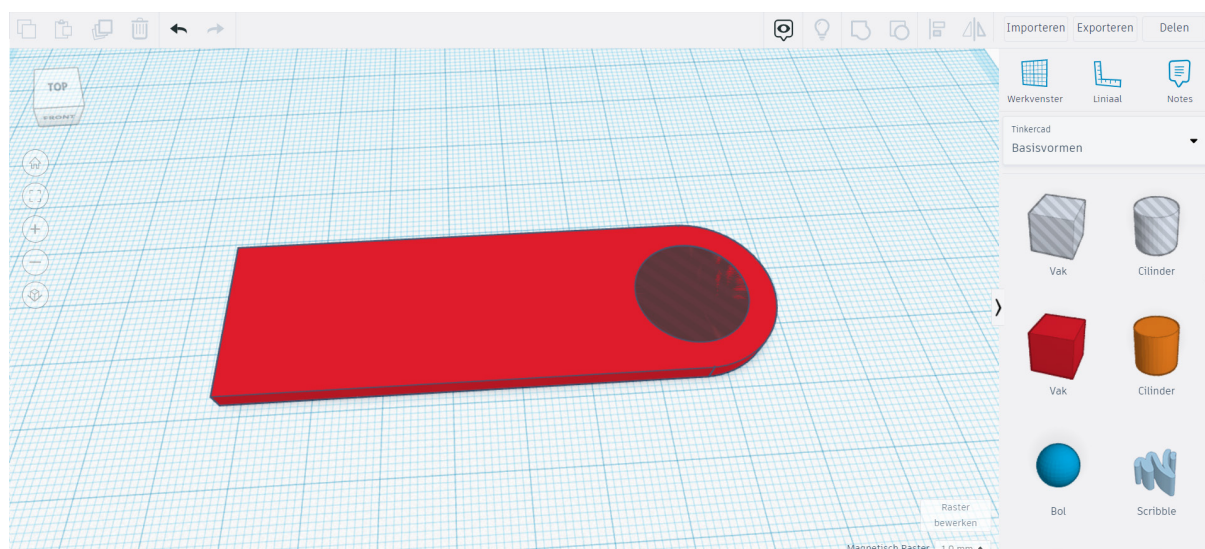

15 Je weet nu niet zeker of het gat precies in het midden zit. Selecteer alle figuren en gebruik dan de uitlijn-tool (1) om ervoor te zorgen dat het gat in het midden zit (2):

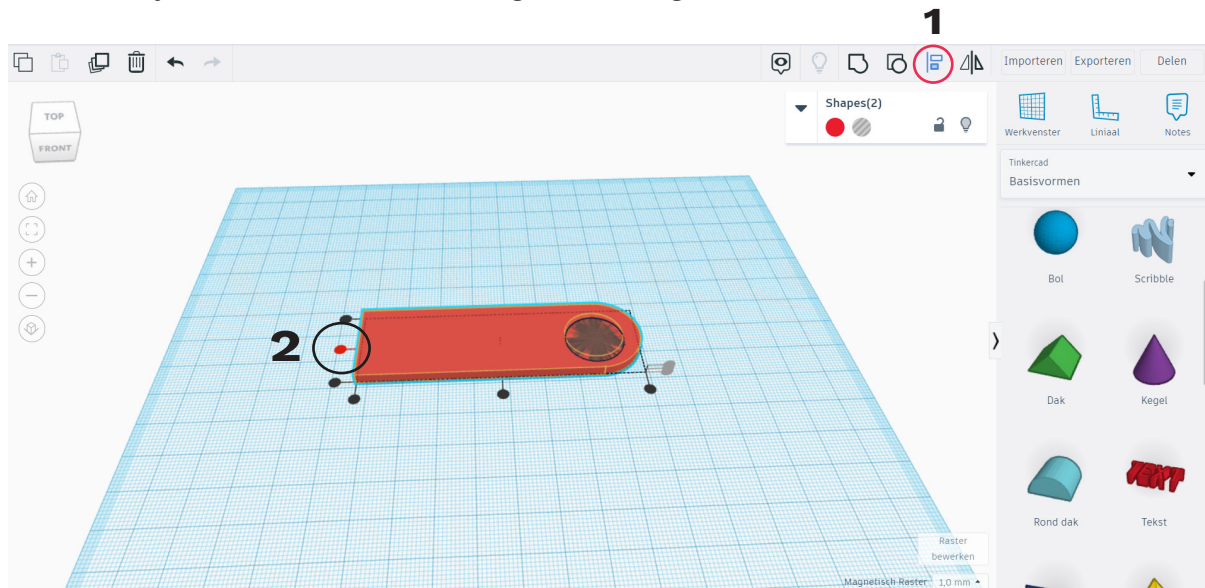

16 Selecteer de figuren en groepeer ze door op het groeperen icoon te klikken. Nu zit er een gat in de sleutelhanger:

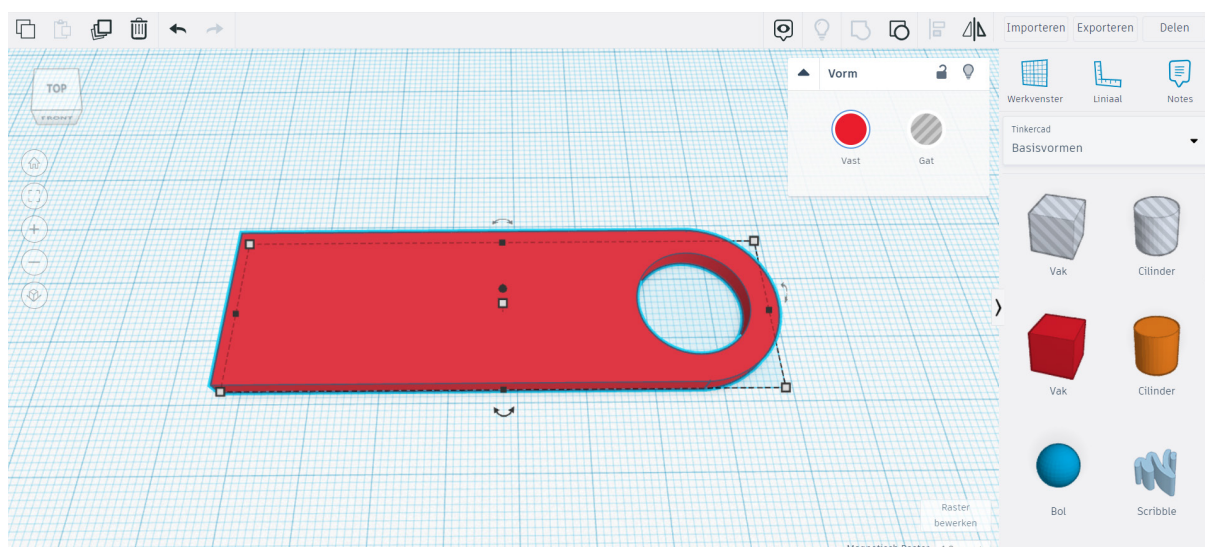

17 Sleep nu een tekst in het werkvenster (1). Typ bij tekst bijvoorbeeld jouw eigen naam (2):

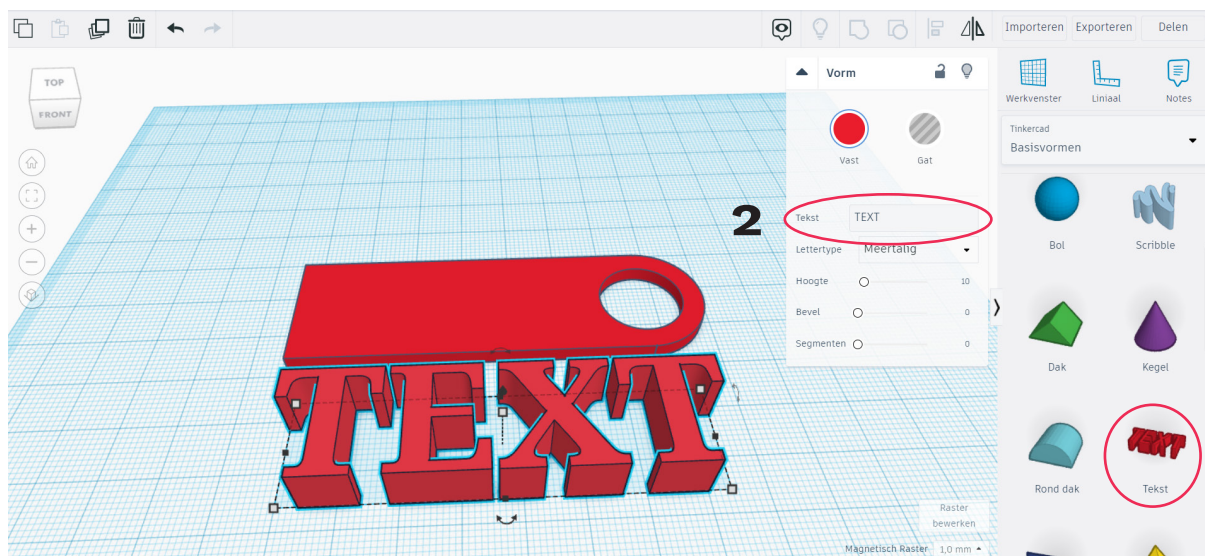

18 Pas het formaat van de tekst aan, zodat hij in de sleutelhanger past. Maak de tekst 4 mm hoog, zodat hij uiteindelijk 1 mm uitsteekt.

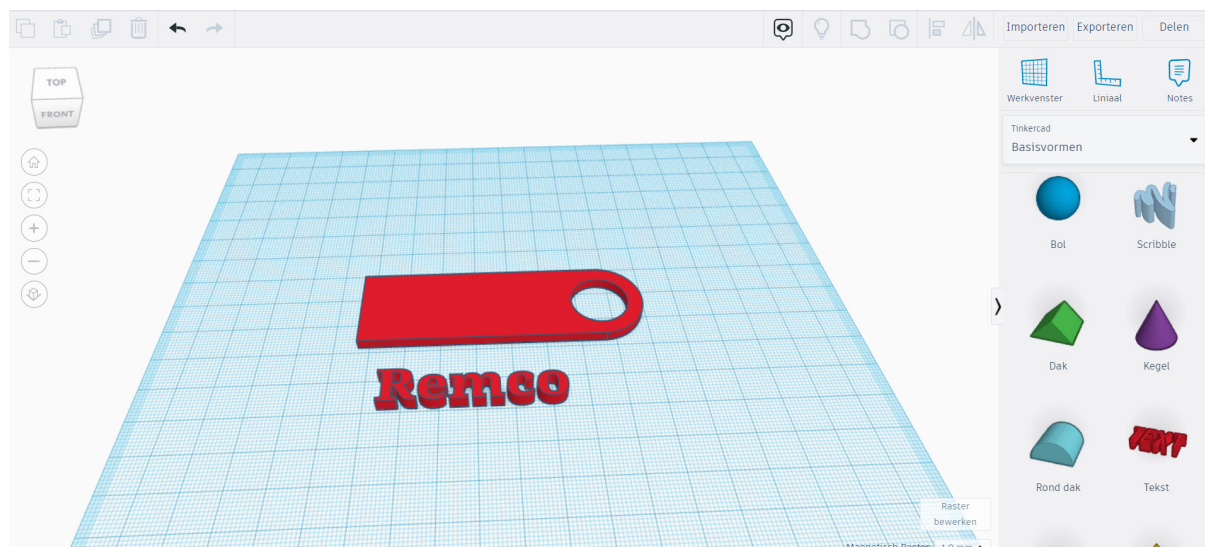

19 Selecteer de tekst en pas de kleur aan:

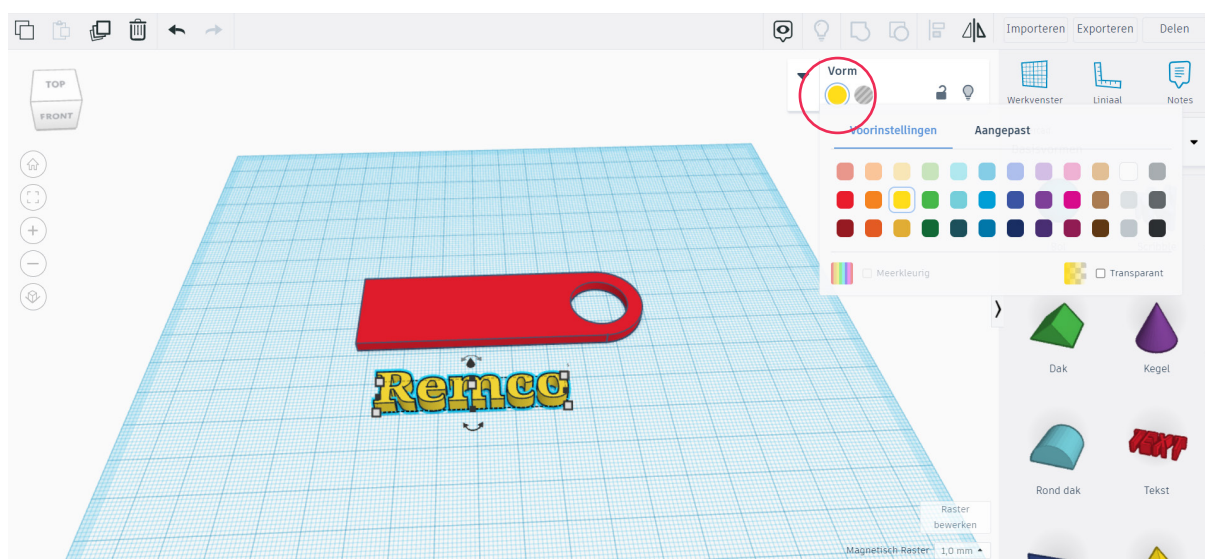

20 Selecteer de tekst en pas het lettertype aan als je dat wilt:

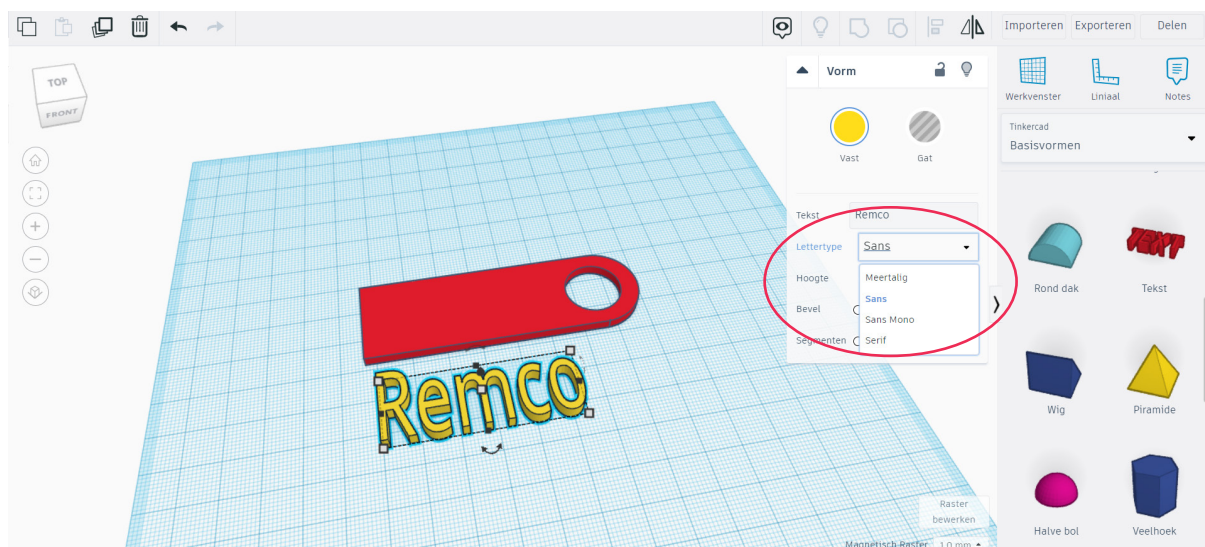

21 Verplaats de tekst in de sleutelhanger. Selecteer alle figuren en gebruik weer de uitlijn-tool om ervoor te zorgen dat de tekst in het midden staat.

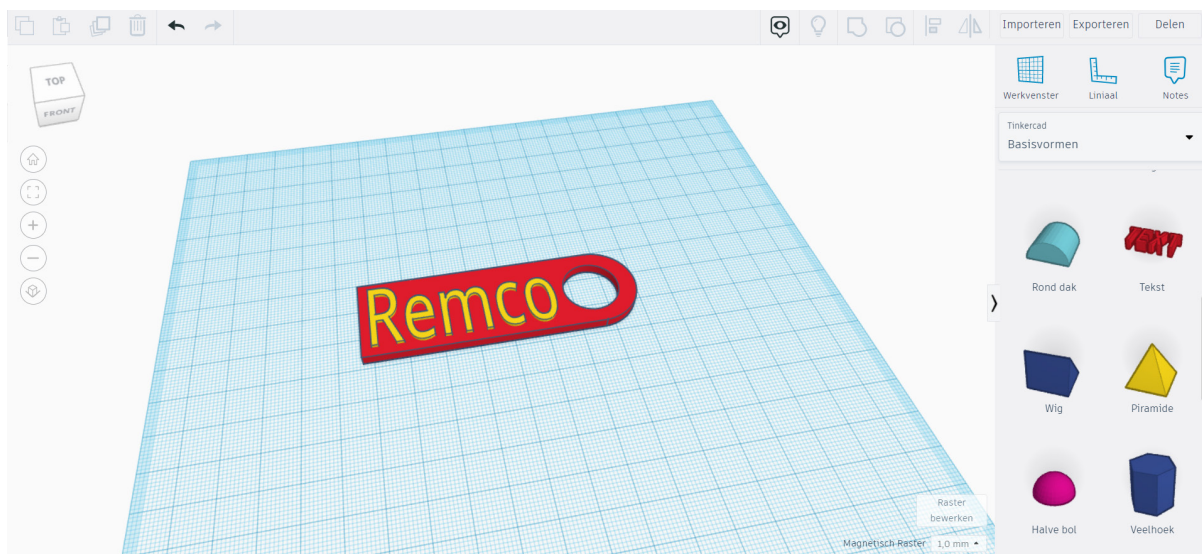

22 Klik linksboven op het Tinkercad logo. Nu staat je ontwerp in het Tinkercad dashboard. Je hebt nu een 3D-ontwerp gemaakt in Tinkercad!

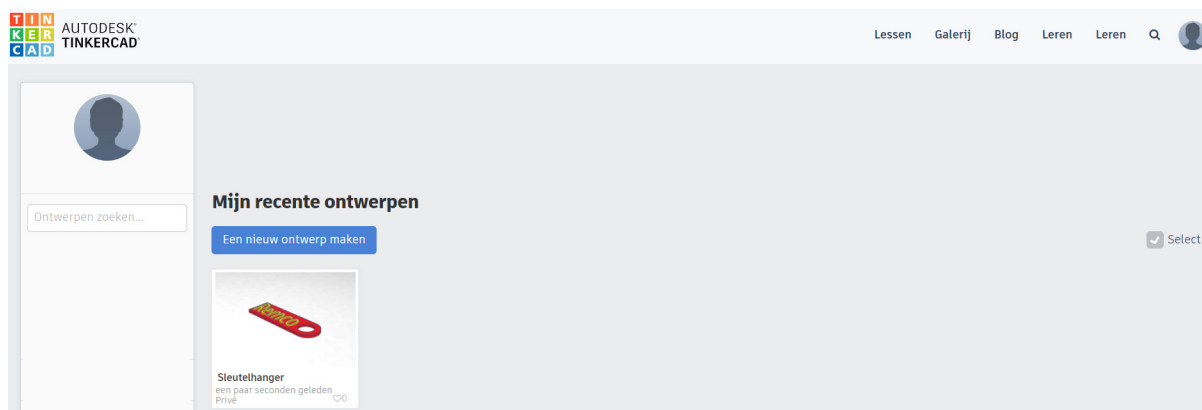

Exporteren van je bestand voor de 3D-printer

Om je 3D-tekening te kunnen 3D-printen moet je deze eerst exporteren als een .STL bestand. Dit bestand kun je daarna openen in je “Slicer” programma zoals CURA. Dat programma maakt er een nieuw bestand van voor je 3D-printer.

- 1 Klik rechtsboven in het scherm op exporteren.

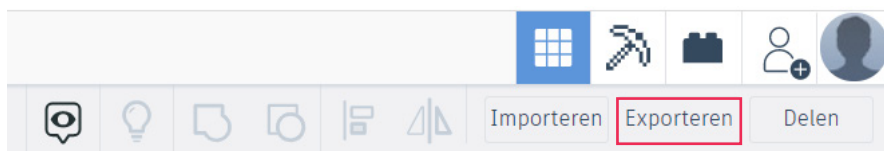

- 2 Selecteer of je alle objecten in je ontwerp wilt exporteren of één van de objecten als je er meerdere hebt. Die moet je dan wel eerst geselecteerd hebben.

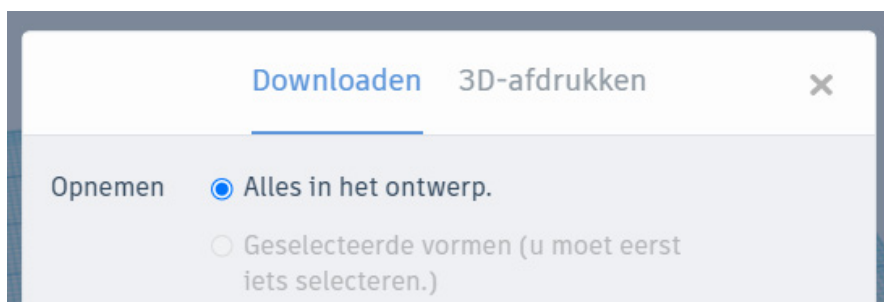

- 3 Selecteer bij “Voor 3D-afdrukken” de optie “.STL”. Er wordt dan een .STL bestand naar je computer gedownload die je kunt openen in CURA of een vergelijkbaar “Slicer” programma.

